



Sistema / System

› COR 70 INDUSTRIAL

SISTEMAS DE ALUMINIO Y PVC PARA LA ARQUITECTURA
ARCHITECTURAL ALUMINIUM AND PVC SYSTEMS

Sistema / System

›COR 70 INDUSTRIAL



CERRAMIENTOS CONTEMPORÁNEOS
CONTEMPORARY ENCLOSURES

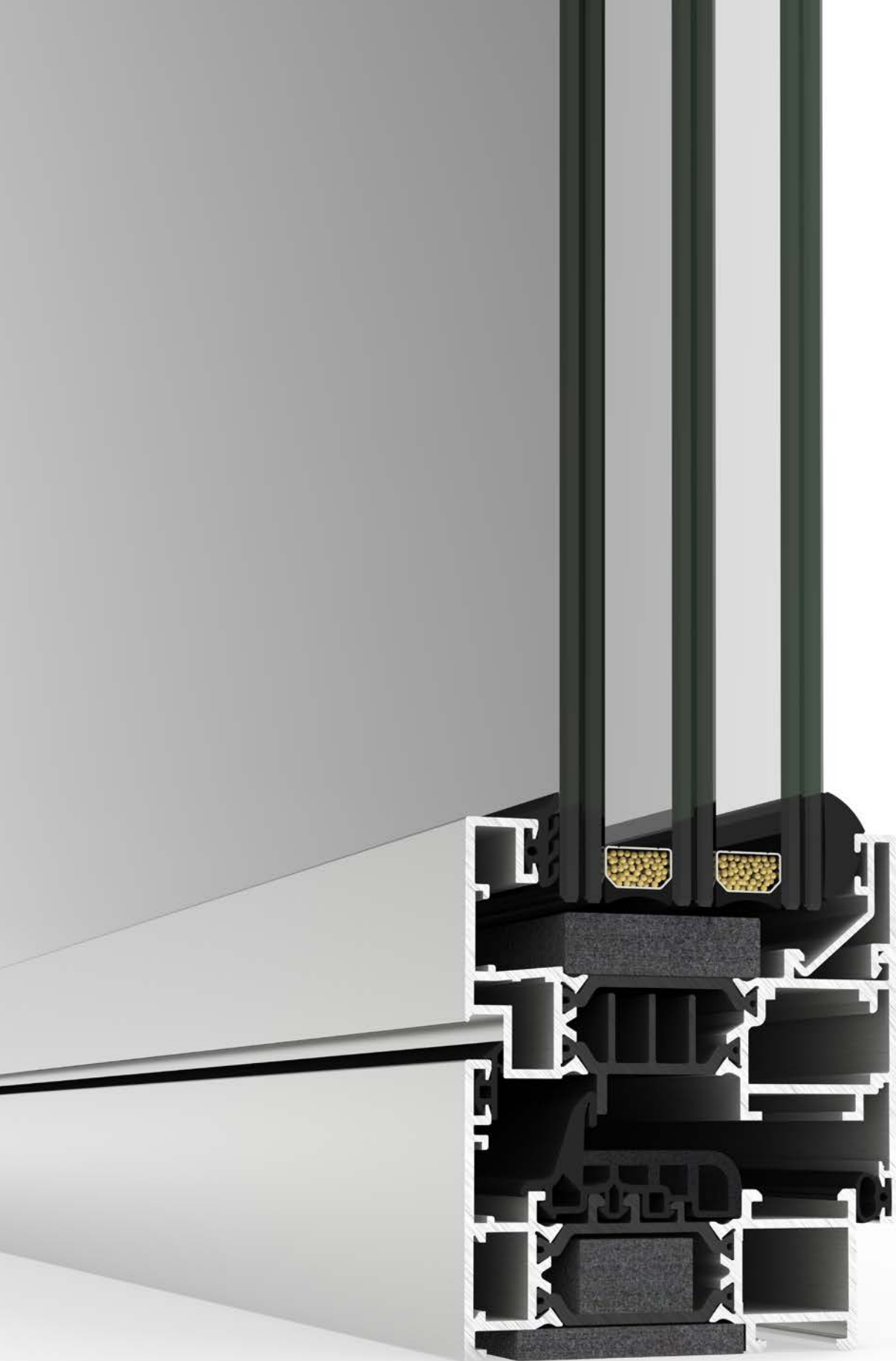



CORTIZO

Sistema / System

› **COR 70 INDUSTRIAL**

Información general y posibilidades de apertura
General information and opening possibilities

1. Relación de perfiles / Profile list
2. Perfiles a escala / Profiles to scale
3. Relación de accesorios / Accessories list
4. Accesorios / Accessories
5. Nudos constructivos / Constructive sections
6. Acristalamiento / Glazing
7. Secciones de despiece / Cutting piece sections
8. Herraje / Hardware
 - a. Tablas de herraje / Hardware tables
 - b. Configuración gráfica del herraje / Hardware chart
9. Detalles de fabricación / Fabrication details
10. Mecanizados / Machining
 - a. Mecanizados troquel / Die machinings
 - b. Mecanizados fresas / Miller machinings
 - c. Otros / Others
11. Puesta en obra / Site installation
12. Recomendaciones de mantenimiento / Maintenance recommendations



CENTROS DE PRODUCCIÓN CORTIZO / CORTIZO PRODUCTION CENTERS



-  CENTRO DE PRODUCCIÓN
PRODUCTION CENTRE
-  Centro de logística y distribución
Logistic and Distribution Centre
-  Delegación comercial
Commercial Delegation



BUREAU VERITAS
Certification

Certificación
Certification

Bureau Veritas Certification

Certifica que las actividades realizadas por:
certifies that the activities carry out by:

ALUMINIOS CORTIZO SA

CRTA PADRON-NOIA KM 2, 15901, PADRON, LA CORUÑA,
POLIGONO INDUSTRIAL PICUSA, LA MATANZA S/N, 15900, PADRON, LA CORUÑA.

Indicadas a continuación, están cubiertas por la certificación concedida a la organización GRUPO CORTIZO conforme a los requisitos de la norma: where/where below are covered by the certification awarded by the organization GRUPO CORTIZO in accordance with the requirements of standard:

NORMA / STANDARD
ISO 9001:2015
Alcance específico de certificación:
Specific scope of certification:

EXTRUSIÓN, VENTA Y DISTRIBUCIÓN DE ALUMINIO INDUSTRIAL.
EXTRUSION, SALE AND DISTRIBUTION OF INDUSTRIAL ALUMINUM.

Número del certificado:
Certificate Number: **ES09328-A-1** Director de Certificación / Certification Manager:

Aprobación original:
Original approval date: **13/06/2009**
Certificado en vigor:
Effective date: **13/06/2018**
Cálculo de la validez:
Certificate expiration date: **13/06/2021**

La existencia y validez del presente certificado están expuestas a los del certificado principal nº ES09328-1.
The existence and validity of this certificate depend on those indicated in the main certificate nº ES09328-1.

Entidad de Certificación / Certification Body: Bureau Veritas España S.L.
C/Valencia Primera 23-24, Edificio Gales, Pta. 1ra L. 2ª planta, 08100 Hospitalet del Llobregat, Spain

BUREAU VERITAS
Certification

Certificación
Certification

ALUMINIOS CORTIZO SA

Concedida a / Awarded to:
ALUMINIOS CORTIZO SA

LUGAR EXTRAMUNDI S/N, 15901, PADRÓN, A CORUÑA
VER ANEXO / See Annex

Bureau Veritas Certification certifica que el Sistema de Gestión ha sido auditado y encontrado conforme con los requisitos de la norma:
Bureau Veritas certify that the Management System has been audited and found to be in accordance with the requirements of standard:

NORMA / STANDARD
OHSAS 18001:2007
El Sistema de Gestión se aplica a:
Scope of certification:

PRIMERA TRANSFORMACIÓN Y TRATAMIENTO DE ALUMINIO Y PVC. COMERCIALIZACIÓN Y DISTRIBUCIÓN.
FIRST TREATMENT AND PROCESSING OF ALUMINUM AND PVC. MARKETING AND DISTRIBUTION OF ALUMINUM AND PVC.

Número del Certificado
Certificate Number: **ES064197-1** Director de Certificación / Certification Manager:

Aprobación original:
Original approval date: **15/06/2015**
Certificado en vigor:
Effective date: **15/06/2015**
Cálculo de la validez:
Certificate expiration date: **15/06/2018**

Este certificado está sujeto a los términos y condiciones generales y particulares de los servicios de certificación.
This certificate is valid subject to the general and specific terms and conditions of certification services.

Entidad de Certificación / Certification Body: Bureau Veritas España S.L.
C/Valencia Primera 23-24, Edificio Gales, Pta. 1ra L. 2ª planta, 08100 Hospitalet del Llobregat, Spain

BUREAU VERITAS
Certification

Certificación
Certification

ALUMINIOS CORTIZO, S.A.

Concedida a / Awarded to:
ALUMINIOS CORTIZO, S.A.

LUGAR EXTRAMUNDI, SN
15901 PADRÓN
SPAIN

Bureau Veritas Certification certifica que el Sistema de Gestión ha sido auditado y encontrado conforme con los requisitos de la norma:
Bureau Veritas Certification certifies that the Management System has been audited and found to be in accordance with the requirements of standard:

NORMA / STANDARD
ISO 14001:2015
El Sistema de Gestión se aplica a:
Scope of certification:

DISEÑO DE SISTEMAS DE ALUMINIO PARA ARQUITECTURA, PRIMERA TRANSFORMACIÓN Y TRATAMIENTO SUPERFICIAL DEL ALUMINIO. COMERCIALIZACIÓN Y DISTRIBUCIÓN DE PERFILES Y SISTEMAS DE ALUMINIO Y PVC. RECOGIDA, TRANSPORTE Y VALORIZACIÓN DE METALES.
DESIGN OF ALUMINUM SYSTEMS FOR ARCHITECTURE, FIRST PROCESSING AND ALUMINUM SURFACE TREATMENT, ALUMINUM AND PVC PROFILES AND SYSTEMS, MARKETING AND DISTRIBUTION, COLLECTION, TRANSPORT AND RECOVERY OF METALS.

Número del Certificado
Certificate Number: **ES079912-1** Director de Certificación / Certification Manager:

Aprobación original:
Original approval date: **15/09/2017**
Certificado en vigor:
Effective date: **15/09/2017**
Cálculo de la validez:
Certificate expiration date: **14/09/2020**

Este certificado está sujeto a los términos y condiciones generales y particulares de los servicios de certificación.
This certificate is valid subject to the general and specific terms and conditions of certification services.

Entidad de Certificación / Certification Body: Bureau Veritas España S.L.
C/Valencia Primera 23-24, Edificio Gales, Pta. 1ra L. 2ª planta, 08100 Hospitalet del Llobregat, Spain

Autorización
para el uso de la marca de calidad

certifica que
ALUMINIOS CORTIZO, S.A.U.
Carretera Padrón a Noya, Km. 2
Extramundi, s/n
ES - 15901 Padrón (A Coruña)

Numero de licencia: 1027

está autorizada a utilizar la marca de calidad arriba indicada, de acuerdo con el Reglamento de Uso de la Marca de Calidad para ANODIZADO ARQUITECTÓNICO descrito en la vigente edición de las Directrices para la marca de calidad QUALANOD para el anodizado del aluminio en medio ácido sulfúrico (Edición 01/01/2017). El anodizado arquitectural es uno de los cuatro tipos de anodizado contemplados en las Especificaciones.

Fecha de emisión de la licencia: **01.04.1992**
Periodo de validez de la licencia: **hasta el 31.12.2018**

Zürich, 23 de noviembre de 2017

QUALANOD INSTITUCIÓN DE CERTIFICACIÓN

José Arenas
Presidente

José Schoppig
AC-Fiduciaria SA

Mailing address:
QUALANOD, P.O. Box 1507, CH-8002 Zurich
Domicile:
QUALANOD
c/o AC-Fiduciaria SA (certification body)
Tödistrasse 42, CH-8002 Zurich

Phone: +41 (0)43 305 09 79 Fax: +41 (0)43 305 09 98
E-Mail: j.schoppig@acfu.ch Website: www.qualanod.net

Autorización
para el uso de la marca de calidad

certifica que
ALUMINIOS CORTIZO, S.A.
Ctra. de Padrón a Noya, Km 2
Extramundi s/n
ES - 15901 Padrón (A Coruña)

Numero de licencia: 402

está de acuerdo con los requerimientos de la clase SEASIDE y está autorizada a utilizar la marca de calidad arriba indicada de acuerdo a las ESPECIFICACIONES PARA EL USO DE LA MARCA DE CALIDAD QUALICOAT PARA EL PINTADO, LACADO Y RECUBRIMIENTOS EN POLVO DEL ALUMINIO PARA ARQUITECTURA.

Fecha de emisión de la licencia: **27.06.1988**
Periodo de validez de la licencia: **hasta el 31.12.2018**

Zürich, 7 de diciembre de 2017

QUALICOAT INSTITUCIÓN DE CERTIFICACIÓN

Mohammed C. Panam
Presidente

José Schoppig
AC-Fiduciaria SA

Domicil:
QUALICOAT, apartado postal 1507, CH-8002 Zurich
Domicile:
QUALICOAT c/o AC-Fiduciaria SA, Tödistrasse 42, CH-8002 Zurich

Tel: +41 (0)43 305 09 7079 Fax: +41 (0)43 305 09 98
E-mail: info@qualicoat.net Internet: www.qualicoat.net

CERTIFICADO DE LICENCIA
AUTORIZACIÓN PARA EL USO DE LA MARCA DE CALIDAD

DECORADOR
Certifica que
ALUMINIOS CORTIZO, S.A.
Ctra. de Padrón a Noya, Km. 2 - Extramundi s/n
ES-15900 Padrón (A Coruña)

Número de Licencia: ES-0014F

Esta autorizo para el uso de la marca de calidad arriba indicada con las decoraciones producidas por los suministradores certificados por QUALIDECO y/o con las decoraciones ensayadas satisfactoriamente de acuerdo con las Especificaciones QUALIDECO (www.qualideco.eu).

Fecha de emisión de la licencia: **20.05.2010**
Periodo de validez de la licencia: **hasta el 31.12.2018**

Zürich, 21 de diciembre de 2017

QUALIDECO

Mohammed C. Panam
Presidente

José Schoppig
Secretario General

Juan A. Bernabé
Comité QUALIDECO

QUALIDECO c/o QUALICOAT, P.O. Box 1507, CH-8002 Zurich - Domicile: Tödistrasse 42, 8002 Zurich (Switzerland)
Tel: +41 (0)43 305 09 7079 / Fax: +41 (0)43 305 09 98 / E-Mail: info@qualideco.eu / Internet: www.qualideco.eu



Muestra ensayada por / Sample tested by
ALUMINIOS CORTIZO S.A.U.



Transmitancia / Transmittance

$U_w \geq 0,9$ (W/m²K)

Consultar tipología, dimensión y vidrio.
Consult typology, dimensions and glass.

CTE - Apto para zonas climáticas*: α A B C D E

*En función de la transmitancia del vidrio.

Aislamiento acústico / Accoustic insulation

Máximo acristalamiento
Maximum glazing **55 mm**

Máximo aislamiento acústico
Maximum accoustic insulation **Rw = 44 dB**

Secciones / Sections

| Secciones / Sections | | Espesor perfilera / Profile thickness | |
|----------------------|-------|---------------------------------------|--------|
| Marco / Frame | 70 mm | Ventana / Window | 1,5 mm |
| Hoja / Sash | 78 mm | Puerta / Door | 1,7 mm |

Longitud varilla poliamida
Polyamide strip length **32-35 mm**

Posibilidad de hojas y junquillos rectos y curvos.
Possibility of straight or curved sashes and beads.

Presenta la posibilidad de incorporar herraje de seguridad Evo Security.
Possibility of incorporating security hardware - Evo Security.

Certificación DTA de laboratorio CSTB
DTA certification from CSTB lab
Ref. 6/17 - 2363

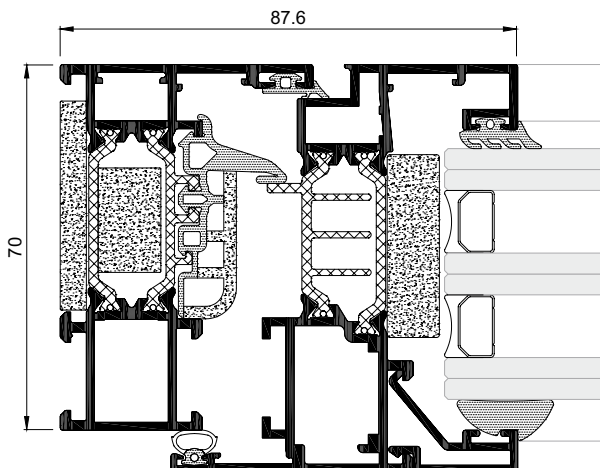

Categorías alcanzadas en banco de ensayos / Categories achieved at test centre

Permeabilidad al aire / Air permeability
(UNE-EN 12207:2000): Clase / Class 4

Estanqueidad al agua / Water tightness
(UNE-EN 12208:2000): Clase / Class E1200

Resistencia al viento / Wind resistance
(UNE-EN 12210:2000): Clase / Class C5

Ensayo de referencia ventana 1,23 x 1,48 m, 2 hojas.
Reference test 1,23 x 1,48 m, 2 sashes.

Resistencia a la efracción / Burglary resistance
(UNE-EN 1627:2011): Grado / Grade RC2 (WK2)

Ensayo de referencia ventana 2,52 x 1,47 m, 1 hoja con herraje EVO SECURITY.
Reference test window 2.52 x 1.47 m, 1 sash with EVO SECURITY fittings.

Acabados / Finishes

Posibilidad bicolor / Possibility of dual colour
Lacado colores (RAL, moteados y rugosos) / Colour powder coating (RAL, mottled & rough)
Lacado imitación madera / Wood effect powder coating
Lacado antibacteriano / Anti-bacterial powder coating
Anodizado / Anodized

Posibilidades de apertura / Opening possibilities

Apertura interior: practicable, oscilo-batiente, oscilo-paralela y abatible.
Apertura exterior: practicable, proyectante-deslizante, pivotante oculta de eje horizontal y vertical.

Open in: Casement, tilt-turn, parallel tilt, tilt.
Open out: Casement, projecting, concealed pivoting on horizontal and vertical axis.

Dimensiones máximas/hoja / Maximum dimensions/sash

Ancho / Width (L) = 1.600 mm

Alto / Height (H) = 2.600 mm

Consultar peso y dimensiones máximas según tipología.
Consult maximum weight and dimensions in accordance to typology.

Peso máximo/hoja / Maximum weight/sash 160 Kg.

Diego Piñeiro Janeiro
Director de I+D+i / R&D Manager

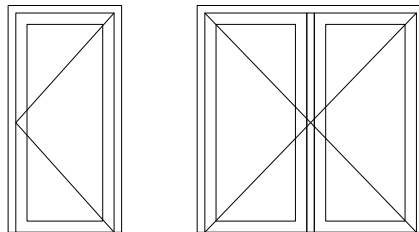
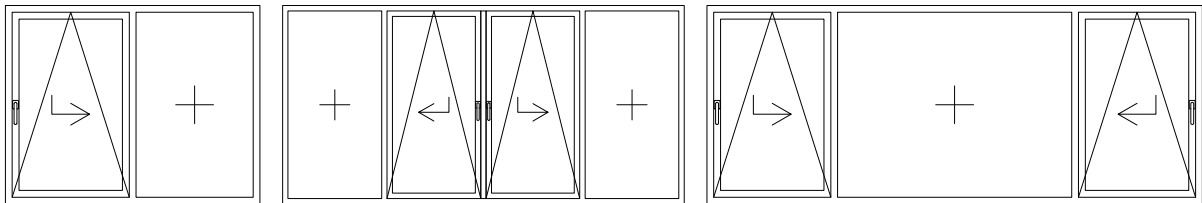
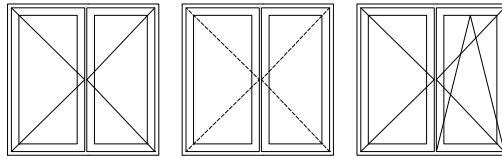
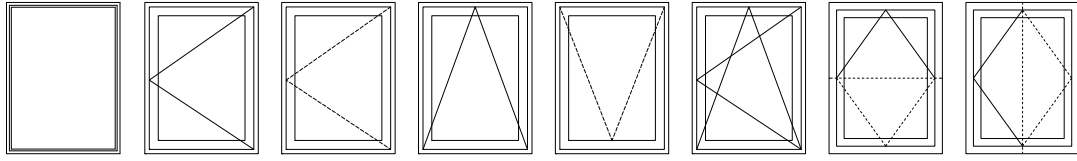



OPCIÓN 1/OPTION 1

$U_f = 1.9 \text{ W/m}^2\text{K}$

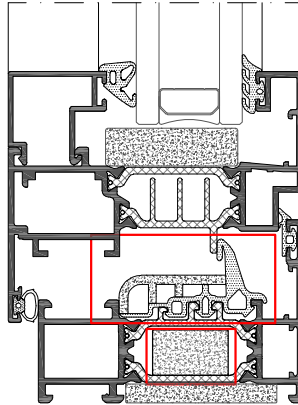

OPCIÓN 2/OPTION 2

$U_f = 2.1 \text{ W/m}^2\text{K}$

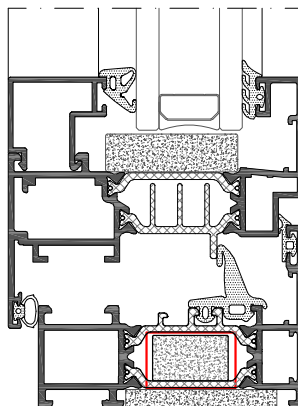

OPCIÓN 3/OPTION 3

$U_f = 2.3 \text{ W/m}^2\text{K}$

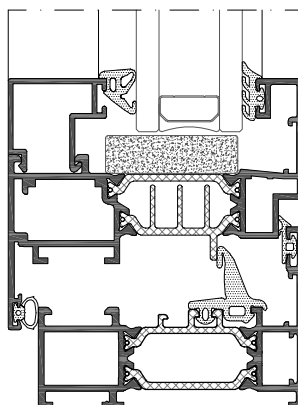



VERSIÓN 19.03.01

1. PERFILES

- Se añaden los perfiles: Cor-2818, Cor-7993, Cor-7954, Cor-7955 y Cor-2765.

2. ACCESORIOS

- Se añaden los accesorios: 272124, 272129, 387098, 383002, 383012, 383022, 367900, 367901, 367904, 367905, 371751, 371780, 377985, 387926, 397001, 397002, 397003, 397004, 397005, 397006, 397007, 397008, 397011, 397012, 397013, 397014, 397021, 397022, 397023, 397024, 397031, 397032, 397033, 397034, 397041, 397042 y 397063.
- Se eliminan los accesorios: 363112/22, 293112/02, 293212/02, 323551, 323051, 317302, 303002, 313002, 317402, 303102, 313102, 293122, 363132, 333202, 303202, 303222, 313202, 358602, 308602, 358402, 358412, 308402, 318402, 232013, 232033, 273020, 273021, 273022, 273023, 273024, 273025, 273026, 273027, 273028, 273029, 293020, 293021, 293022, 293023 y 293024.

1. PROFILES

- The following profiles are added: Cor-2818, Cor-7993, Cor-7954, Cor-7955 and Cor-2765.

2. ACCESSORIES

- The following accessories are added: 272124, 272129, 387098, 383002, 383012, 383022, 367900, 367901, 367904, 367905, 371751, 371780, 377985, 387926, 397001, 397002, 397003, 397004, 397005, 397006, 397007, 397008, 397011, 397012, 397013, 397014, 397021, 397022, 397023, 397024, 397031, 397032, 397033, 397034, 397041, 397042 and 397063.
- The following accessories are removed: 363112/22, 293112/02, 293212/02, 323551, 323051, 317302, 303002, 313002, 317402, 303102, 313102, 293122, 363132, 333202, 303202, 303222, 313202, 358602, 308602, 358402, 358412, 308402, 318402, 232013, 232033, 273020, 273021, 273022, 273023, 273024, 273025, 273026, 273027, 273028, 273029, 293020, 293021, 293022, 293023 and 293024.



CORTIZOCENTER

Ordenador/Computer / Tablet / Smartphone

DISPONIBLE PARA TODOS LOS SISTEMAS OPERATIVOS

AVAILABLE FOR ALL OPERATING SYSTEMS



CATÁLOGOS

Visualización y descarga

CATALOGUES

Display and download



VALORACIONES

Presupuestación online

QUOTATIONS

Online valuations



TARIFARIO

Listado de precios

TARIFFS

Price list



FICHAS TÉCNICAS

Perfiles y accesorios

TECHNICAL REPORTS

Profiles and accessories



MARCADO CE

Gestión de documentación

CE MARKING

Documentation management



CORTIZO LAB

Cálculos, ensayos y clasificaciones

CORTIZO LAB

Calculations, tests and qualifications



PRODUCTOS

Información técnica de sistemas

PRODUCTS

Systems technical information



CORTIZO SOFTWARE

Información para el usuario

CORTIZO SOFTWARE

User information



NOVEDADES

Últimos desarrollos I+D+i

LATEST NEWS

R&D latest developments



DESCARGAS

Documentación técnica y publicitaria

DOWNLOADS

Technical and commercial documentation